

M.E.C.® ROW FORMER

FORMATORI DI FILE

Le cinghie M.E.C.® ROW FORMER sono progettate per i formatori di file e vengono ampiamente impiegate nel reparto di carico-scarico forno dell'industria ceramica. Prodotte a Sassuolo, queste cinghie sono state sviluppate per superare le sfide legate alla durata, ridotta dalle crescenti velocità di produzione, dal peso e dal volume delle piastrelle, nonché dalle alte temperature tipiche di questa applicazione.



PARTNER UFFICIALE

azeta gomma
S.p.A.

tailor made for you

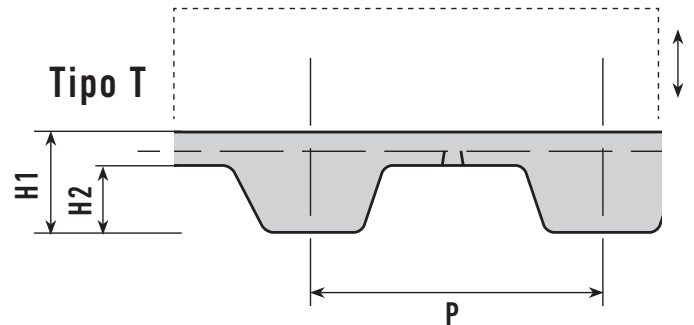
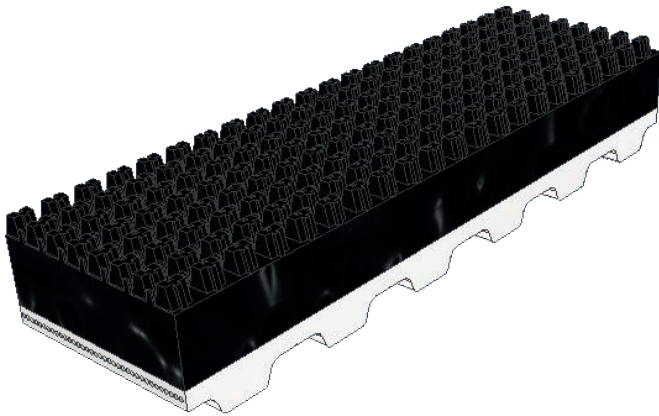

SPESSORI - RIVESTIMENTO RND



6

8

10

12

15

COLORE	DUREZZA	CARATTERISTICHE
ROSSO	55 SHORE	RESISTENZA ALL'ABRASIONE E FLESSIBILITÀ
NERO	60 SHORE	ALTA RESISTENZA ALL' ABRASIONE
VERDE	50 SHORE	RESISTENZA ALL' ABRASIONE E ALLE ALTE TEMPERATURE

TIPO	T10	L	H
Passo (P)	10	9,52	12,7
H1 (mm)	4,5	3,6	4,36
H2 (mm)	2,5	1,90	2,29

AC



CHIUSA AD ANELLO

A



APERTA

azeta gomma
S.p.A.

tailor made for you