

## CINGHIE M.E.C. ESABELT® OIL STAT®

### Cat. Sc. 06 Raggruppamento A6

Gli inserti di poliesteri situati nella mezziera della cinghia conferiscono alle cinghie ESABELT® massima flessibilità e pressochè nullo allungamento.

Sono idonee per trasmissioni composte da più pulegge con rotazione opposta; settori d'impiego molto diffusi: macchine agricole e tessili

**Rispondenti alle normative RMA/MPTA IP21 - DIN 7722 - ISO 5289**

### Sezione delle cinghie

Le cinghie esagonali M.E.C. ESABELT® OIL STAT® sono disponibili nelle sezioni indicate dalla tabella che segue:

Cod. sezione	Sezioni	LP mm	S mm	Angolo
2	AA	13	10	38°
3	BB	17	14	38°
4	CC	22	19	38°

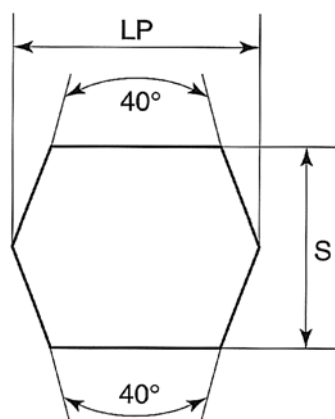

### Designazione delle cinghie

Le cinghie esagonali ESABELT® sono individuate da una doppia lettera che ne precisa la sezione (es. AA) e da un numero (es. 75) al quale corrisponde una determinata lunghezza primitiva nominale. Si intende, per lunghezza primitiva nominale, la lunghezza della cinghia misurata in corrispondenza della larghezza LP. Dalla lun-

ghezza primitiva nominale si risale alla lunghezza esterna, o interna, nominale aggiungendo, o sottraendo, i valori seguenti:

AA = 31 mm  
BB = 44 mm  
CC = 60 mm

### Diametri esterni minimi delle pulegge consigliati:

Sezione AA mm 80  
BB mm 125  
CC mm 225

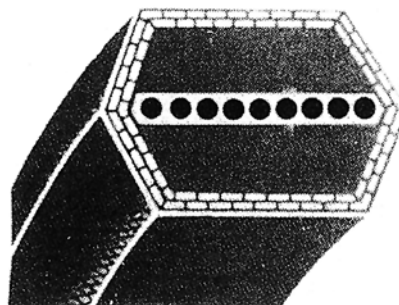

**CINGHIE M.E.C. ESABELT® OIL STAT®**
**SEZIONE "AA"**

Tipo	€ cad.	Sviluppo primitivo nominale
<b>AA 68</b>	<b>44,00</b>	1780
<b>AA 75</b>	<b>46,80</b>	1955
<b>AA 80</b>	<b>48,90</b>	2085
<b>AA 85</b>	<b>50,70</b>	2210
<b>AA 90</b>	<b>52,70</b>	2340
<b>AA 96</b>	<b>55,20</b>	2490
<b>AA 105</b>	<b>58,60</b>	2720
<b>AA 108</b>	<b>59,30</b>	2795
<b>AA 112</b>	<b>61,50</b>	2895
<b>AA 116</b>	<b>63,10</b>	3000
<b>AA 120</b>	<b>64,60</b>	3100
<b>AA 128</b>	<b>67,90</b>	3305
<b>AA 131</b>	<b>70,90</b>	3380

Peso teorico cinghia= 0,144 kg/ml

Sv.p.= Tipo x 25.4+53

**SEZIONE "BB"**

Tipo	€ cad.	Sviluppo primitivo nominale
<b>BB 75</b>	<b>56,90</b>	1980
<b>BB 81</b>	<b>60,40</b>	2130
<b>BB 83</b>	<b>61,10</b>	2175
<b>BB 85</b>	<b>62,30</b>	2235
<b>BB 90</b>	<b>65,10</b>	2360
<b>BB 97</b>	<b>69,00</b>	2540
<b>BB 105</b>	<b>73,20</b>	2740
<b>BB 112</b>	<b>77,20</b>	2920
<b>BB 120</b>	<b>81,40</b>	3125
<b>BB 128</b>	<b>85,80</b>	3325
<b>BB 135</b>	<b>94,60</b>	3500
<b>BB 144</b>	<b>94,60</b>	3735
<b>BB 146</b>	<b>100,20</b>	3785
<b>BB 154</b>	<b>100,20</b>	4000
<b>BB 158</b>	<b>102,10</b>	4090
<b>BB 173</b>	<b>110,20</b>	4470
<b>BB 180</b>	<b>113,80</b>	4645
<b>BB 195</b>	<b>122,10</b>	5030
<b>BB 210</b>	<b>130,40</b>	5410
<b>BB 240</b>	<b>145,60</b>	6135
<b>BB 270</b>	<b>161,60</b>	6895
<b>BB 300</b>	<b>177,80</b>	7655

Peso teorico cinghia= 0,250 kg/ml

Sv.p.= Tipo x 25.4+74  
(oltre tipo 210)

Sv.p.= Tipo x 25.4+36

**SEZIONE "CC"**

Tipo	€ cad.	Sviluppo primitivo nominale
<b>CC 75</b>	<b>94,80</b>	2015
<b>CC 81</b>	<b>99,30</b>	2165
<b>CC 85</b>	<b>102,60</b>	2265
<b>CC 90</b>	<b>106,60</b>	2395
<b>CC 96</b>	<b>111,40</b>	2545
<b>CC 105</b>	<b>118,60</b>	2775
<b>CC 112</b>	<b>124,30</b>	2955
<b>CC 120</b>	<b>130,60</b>	3155
<b>CC 128</b>	<b>136,70</b>	3360
<b>CC 135</b>	<b>149,50</b>	3535
<b>CC 144</b>	<b>149,50</b>	3765
<b>CC 153</b>	<b>157,00</b>	4000
<b>CC 158</b>	<b>160,70</b>	4120
<b>CC 162</b>	<b>163,90</b>	4225
<b>CC 173</b>	<b>172,30</b>	4500
<b>CC 180</b>	<b>178,40</b>	4680
<b>CC 193</b>	<b>188,70</b>	5000
<b>CC 195</b>	<b>190,30</b>	5060
<b>CC 210</b>	<b>202,10</b>	5440
<b>CC 234</b>	<b>219,90</b>	6000
<b>CC 240</b>	<b>224,40</b>	6155
<b>CC 257</b>	<b>240,00</b>	6635
<b>CC 270</b>	<b>248,30</b>	6915
<b>CC 300</b>	<b>272,30</b>	7675
<b>CC 313</b>	<b>283,10</b>	8000
<b>CC 330</b>	<b>296,20</b>	8440
<b>CC 360</b>	<b>319,80</b>	9200
<b>CC 390</b>	<b>343,80</b>	9965
<b>CC 420</b>	<b>367,30</b>	10725

Peso teorico cinghia= 0,410 kg/ml

Sv.p.= Tipo x 25.4+107  
(oltre tipo 210)

Sv.p.= Tipo x 25.4+56