

# GUMATEX® - GT5 -

**I**

Le GUMATEX - GT5 - sono cinghie di nuova concezione e ad alto contenuto tecnologico per macchine serigrafiche. Sono prodotte utilizzando i sistemi e le tecnologie di costruzione delle cinghie per auto, cinghie che hanno elevate caratteristiche meccaniche per resistere alle alte sollecitazioni alle quali vengono sottoposte nel loro impiego sulle autovetture, garantendo una lunga durata nel tempo. Anche se all'apparenza sembrerebbero cinghie comuni, in realtà esse sono di livello nettamente superiore perchè costruite con elementi specifici appositamente studiati e testati per l'impiego in campo ceramico e costruite con tecniche all'avanguardia che ne determinano la loro superiorità rispetto alle normali cinghie serigrafiche.

Le parti che permettono a queste cinghie di essere all'avanguardia sono:

- 1) La base in tessuto impregnato in gomma e neoprene che ricopre il dente per migliorare la scorrevolezza dello stesso e abbattere al massimo la rumorosità nella fase di rotolamento a contatto con la puleggia.
- 2) Gli inserti in fibra di vetro ad alta tenacità e flessibilità per garantire la totale assenza di allungamenti con i carichi più gravosi e la possibilità di avvolgimenti su dei diametri piccolissimi e senza alterarne le caratteristiche.
- 3) Il rivestimento esterno o riporto, composto da una speciale miscela morbida antiusura studiata appositamente per resistere al gravoso lavoro di contatto, bloccaggio e accompagnamento della piastrella nella delicata fase del decoro serigrafico.

Il diagramma che riportiamo di seguito evidenzia l'ottimo comportamento delle cinghie provate sotto carico crescente fino al raggiungimento dei 525 Kg di carico applicato, carico esorbitante se si pensa alla tensionatura alla quale è sottoposta la cinghia nella fase di lavoro.



**GB**

The GUMATEX - GT5 - are timing belts used on screen-printing machines. These belts are of new conception and of high technological quality. They are produced by using the same construction technologies and systems applied for the automotive belts, having, these belts, high mechanical characteristics to be resistant against the high stress undergone during their application on the cars, guaranteeing a very long duration. Even if they look like common belts, actually they are better since they are produced with specific elements studied and tested suitably for the ceramic field and manufactured according to very new technics making them of superior quality compared to the normal screen-printing belts.

The following parts permit these belts to be in the van:

- 1) The wab base imbued of rubber and neoprene coating the tooth to improve its sliding and to reduce the noisy during the rolling phase in contact with the pulley.
- 2) High flexibility fiberglass inserts to guarantee either the total absence of elongation where very heavy loads are involved, or the possibility to run on very little pulley diameters without changing their structure.
- 3) The outside coating or appliqué made of a special soft anti-wear compound suitably studied to resist against the delicate screen-printing decoration phase.

The below diagram points out the excellent behaviour tested under the growing load until 525 Kg loads are reached; exorbitant load considering that the belt is under tension during the operation phases.

# GUMATEX® - GT5 -



Las correas GUMATEX - GT5 - son correas dentadas para maquinas decoradoras. Estas correas son de nueva concepción y alto nivel tecnológico, vienen producidas utilizando los sistemas y las tecnologías de construcción aplicadas a las correas para automóviles y tienen características mecánicas muy elevadas para resistir los altos índices de desgaste exigidos en automóviles, garantizando una larga duración en el tiempo. Aunque parecen correas comunes, en la realidad son de nivel totalmente superior porque son construidas con componentes específicos debidamente estudiados y probados en aplicaciones del sector cerámico y construidas con técnicas de vanguardia que determinan la superioridad de ellas en comparación a las correas normales para decoradoras.

1) La base en tejido recubierto de goma y neopreno para cubrir el diente y mejorar el deslizamiento del diente mismo y al mismo tiempo reducir el ruido durante la fase de enrollamiento en contacto con la polea.

2) Los insertos en fibra de vidrio de alta flexibilidad garantizan la total ausencia de alargamiento con cargas pesadas y la posibilidad de enrolladura sobre las poleas con diámetros muy pequeños si alterar las características de la correa.

3) El recubrimiento exterior está compuesto por una mezcla especial y blanda antidesgaste estudiada para resistir al trabajo de contacto, bloqueo y acompañar el azulejo durante la delicada fase de decoración.

El diagrama a lado demuestra las prestaciones de las correas, hemos realizado pruebas con cargas crecientes hasta los 525 Kg de carga aplicada, carga enorme si se piensa la tensión a la cual está expuesta la correa durante la fase de trabajo.

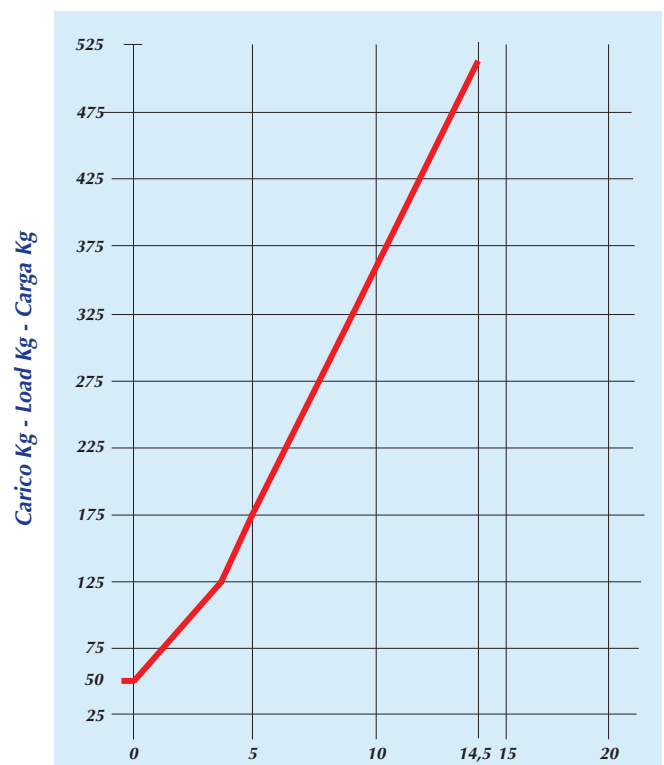
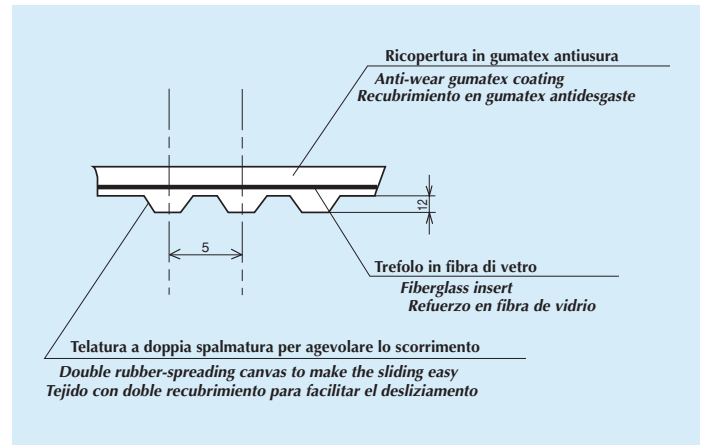

Allungamento (mm) sullo sviluppo  
Elongation on the length  
Alargamiento sobre el desarrollo

# GUMATEX® - GT5 -

disponibili a magazzino - available in stock - disponibles en existencia

Codice Code Codigo	Descrizione Description Descripcion	Sviluppo Lenght Longitud mm	Pass. Pitch Paso mm	Largh. Width Ancho mm	Sp. Rip. Thickness Espesor mm	Prezzo netto Net prices Precios Netos Lire Euro	
FS160138013	GUMATEX -GT5-	1380	5	16	3	49.200	25,40
FS190127513	GUMATEX -GT5-	1275	5	19	3	46.000	23,80
FS195138013	GUMATEX -GT5-	1380	5	19,5	3	49.200	25,40
FS195174013	GUMATEX -GT5-	1740	5	19,5	3	75.200	38,80
FS195180013	GUMATEX -GT5-	1800	5	19,5	3	62.800	32,40
FS200127511	GUMATEX -GT5-	1275	5	20	1,5	46.000	23,80
FS200127513	GUMATEX -GT5-	1275	5	20	3	46.000	23,80
FS200138013	GUMATEX -GT5-	1380	5	20	3	49.200	25,40
FS200190013	GUMATEX -GT5-	1900	5	20	3	68.400	35,30
FS200212013	GUMATEX -GT5-	2120	5	20	3	76.500	39,50
FS250121511	GUMATEX -GT5-	1215	5	25	1,5	52.600	27,20
FS250121513	GUMATEX -GT5-	1215	5	25	3	52.600	27,20
FS250127513	GUMATEX -GT5-	1275	5	25	3	46.000	23,80
FS250138013	GUMATEX -GT5-	1380	5	25	3	49.200	25,40
FS250174013	GUMATEX -GT5-	1740	5	25	3	75.200	38,80
FS250190011	GUMATEX -GT5-	1900	5	25	1,5	72.000	37,20
FS250190013	GUMATEX -GT5-	1900	5	25	3	72.000	37,20
FS250228013	GUMATEX -GT5-	2280	5	25	3	98.500	50,90
FS300174015	GUMATEX -GT5-	1740	5	30	3	75.200	38,80

**A richiesta sono fornibili: sviluppi larghezze e spessori riporto diversi**

**We can supply on request several lengths, widths, thicknesses and coatings**

**A peticion podemos suministrar longitudes, anchos y espesores distintos**

## GUMATEX® - Multiribs -



Le GUMATEX - Multiribs - sono cinghie di nuova concezione e ad alto contenuto tecnologico per macchine serigrafiche. Sono prodotte utilizzando i sistemi e le tecnologie di costruzione delle cinghie per auto, cinghie che hanno elevate caratteristiche meccaniche per resistere alle alte sollecitazioni alle quali vengono sottoposte nel loro impiego sulle autovetture, garantendo una lunga durata nel tempo. Anche se all'apparenza sembrerebbero cinghie comuni, in realtà esse sono di livello nettamente superiore perchè costruite con elementi specifici appositamente studiati e testati per l'impiego in campo ceramico e costruite con tecniche all'avanguardia che ne determinano la loro superiorità rispetto alle normali cinghie serigrafiche. Il rivestimento esterno o riporto, composto da una speciale miscela morbida antiusura studiata appositamente per resistere al gravoso lavoro di contatto, bloccaggio e accompagnamento della piastrina nella delicata fase del decoro serigrafico.



The GUMATEX - Multiribs - are timing belts used on screen-printing machines. These belts are of new conception and of high technological quality. They are produced by using the same construction technologies and systems applied for the automotive belts, having, these belts, high mechanical characteristics to be resistant against the high stress undergone during their application on the cars, guaranteeing a very long duration.

Even if they look like common belts, actually they are better since they are produced with specific elements studied and tested suitably for the ceramic field and manufactured according to very new technics making them of superior quality compared to the normal screen-printing belts.

The outside coating or appliqué made of a special soft anti-wear compound suitably studied to resist against the delicate screen-printing decoration phase.



Las correas GUMATEX - Multiribs - son correas dentadas para maquinas decoradoras. Estas correas son de nueva concepción y alto nivel tecnológico, vienen producidas utilizando los sistemas y las tecnologías de construcción aplicadas a las correas para automóviles y tienen características mecánicas muy elevadas para resistir los altos índices de desgaste exigidos en automóviles, garantizando una larga duración en el tiempo. Aunque parecen correas comunes, en la realidad son de nivel totalmente superior porque son construidas con componentes específicos debidamente estudiados y probados en aplicaciones del sector cerámico y construidas con técnicas de vanguardia que determinan la superioridad de ellas en comparación a las correas normales para decoradoras.

El recubrimiento exterior está compuesto por una mezcla especial y blanda antidesgaste estudiada para resistir al trabajo de contacto, bloqueo y acompañar el azulejo durante la delicada fase de decoración.



Codice Code Codigo	Descrizione Description Descripcion	Prezzo netto Net prices Precios Netos	
		Lire	Euro
<b>A8405000803</b>	<i>Cinghia Multiribs 8 J 1270 + GUMATEX 3 (500 J)</i>	<b>73.450</b>	<b>37,93</b>
<b>A8407300803</b>	<i>Cinghia Multiribs 8 J 1856 + GUMATEX 3 (730 J)</i>	<b>97.500</b>	<b>50,35</b>
<b>A8407500803</b>	<i>Cinghia Multiribs 8 J 1905 + GUMATEX 3 (750 J)</i>	<b>105.300</b>	<b>54,38</b>
<b>A8407600803</b>	<i>Cinghia Multiribs 8 J 1930 + GUMATEX 3 (760 J)</i>	<b>106.600</b>	<b>55,05</b>

